

# WL901

VALIGIA SEMIRIGIDA CON SISTEMA DI ATTACCO MONOKEY - SEMI-RIGID CASE WITH MONOKEY ATTACHMENT SYSTEM  
TOP CASE SEMI-RIGIDE AVEC SYSTÈME DE FIXATION MONOKEY - HALBSTARRER KOFFER MIT HALTERUNGSSYSTEM MONOKEY  
MALETA SEMIRRÍGIDA CON SISTEMA DE FIJACIÓN MONOKEY- MALA SEMI-RÍGIDA COM SISTEMA DE FIXAÇÃO MONOKEY

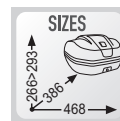

## AGGANCIO - FASTENING - EINKLINKEN - ACCROCHAGE - ENGANCHE - FIXAÇÃO

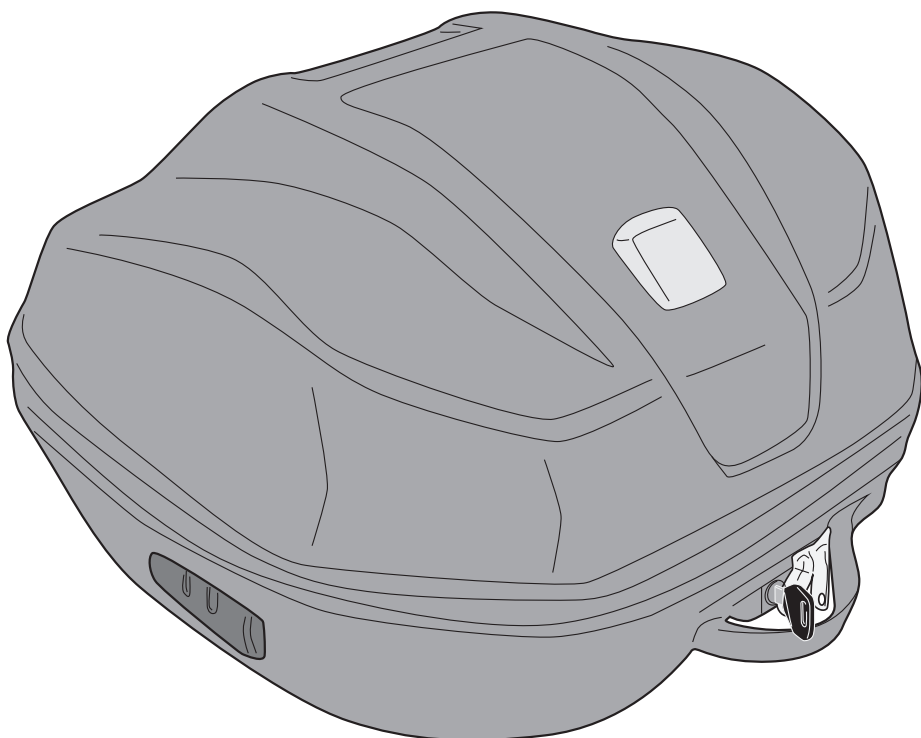
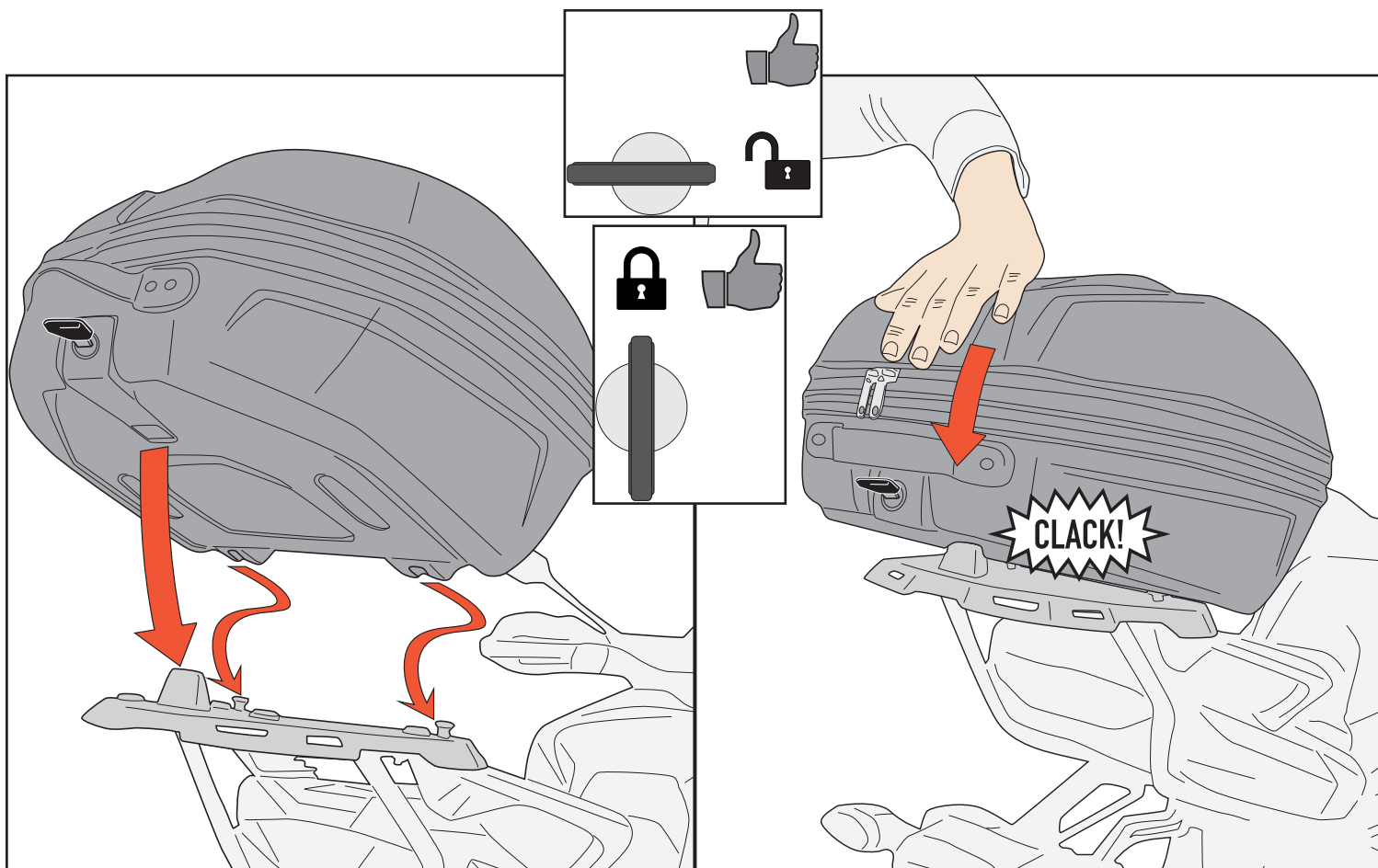

# WL901

VALIGIA SEMIRIGIDA CON SISTEMA DI ATTACCO MONOKEY - SEMI-RIGID CASE WITH MONOKEY ATTACHMENT SYSTEM  
TOP CASE SEMI-RIGIDE AVEC SYSTÈME DE FIXATION MONOKEY - HALBSTARRER KOFFER MIT HALTERUNGSSYSTEM MONOKEY  
MALETA SEMIRRÍGIDA CON SISTEMA DE FIJACIÓN MONOKEY- MALA SEMI-RÍGIDA COM SISTEMA DE FIXAÇÃO MONOKEY

## SGANCIO- DETACHING - ABNEHMEN - DÉCROCHAGE - DESENGANCHAR - SEPARAR

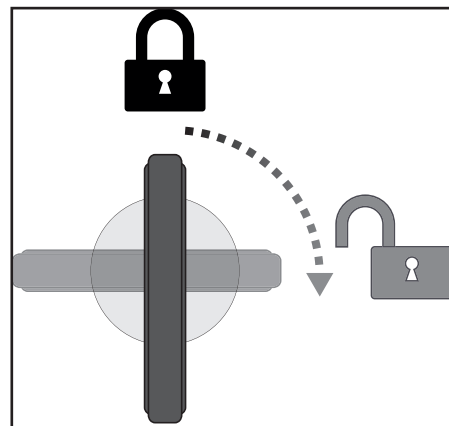
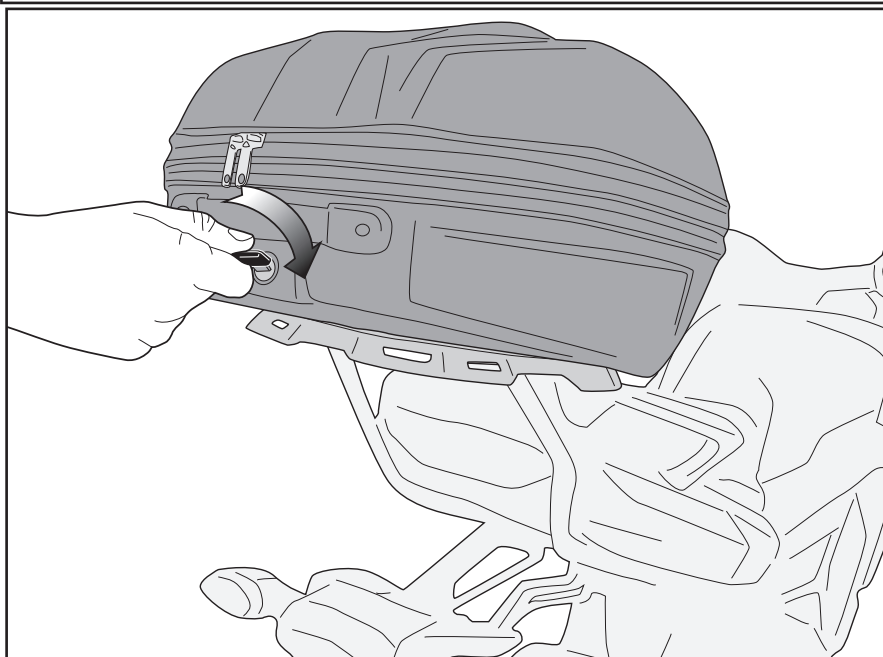

Inserire la chiave nella serratura  
Ruotarla di 90°  
Premere la chiave stessa  
Togliere il bauletto dalla piastra

Inserer la cle dans la serrure  
La tourner de 90°  
Appuyer sur la clé puis  
Enlever le top case de la platine

Introducir la lleva en la cerradura  
Girar la llave a 90°  
Empuje la llave  
Des-anclar el baúl de la parrilla

Insert the key in the lock  
Turn it 90°  
Push the key  
Lift the case from the plate

Stecken sie den schlüssel ins schloss  
Drehen sie ihn um 90°  
Drücken sie den druckknopf  
Lösen sie den koffer von der platte

Insira os fios na fechadura  
Gire a chave de 90°  
Pressione a tecla  
Remover a mala da placa

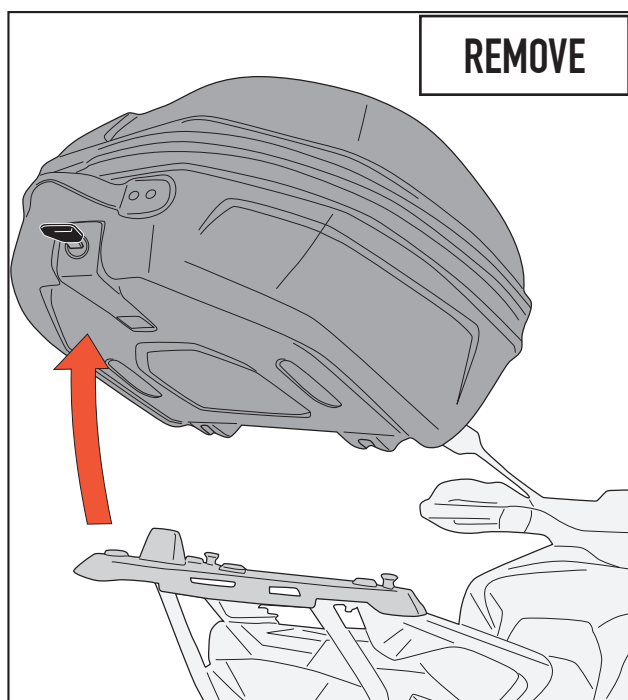

# WL901

VALIGIA SEMIRIGIDA CON SISTEMA DI ATTACCO MONOKEY - SEMI-RIGID CASE WITH MONOKEY ATTACHMENT SYSTEM  
TOP CASE SEMI-RIGIDE AVEC SYSTÈME DE FIXATION MONOKEY - HALBSTARRER KOFFER MIT HALTERUNGSSYSTEM MONOKEY  
MALETA SEMIRRÍGIDA CON SISTEMA DE FIJACIÓN MONOKEY- MALA SEMI-RÍGIDA COM SISTEMA DE FIXAÇÃO MONOKEY

## PADLOCK SYSTEM

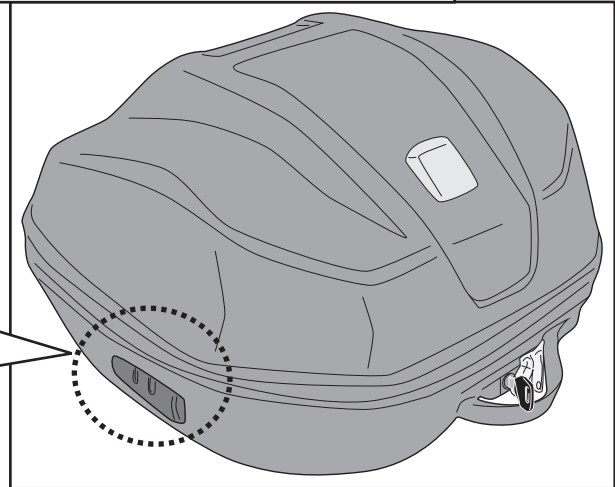
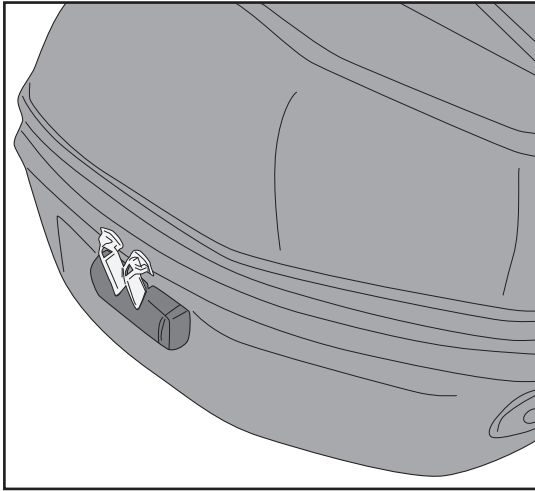

**IT** La combinazione iniziale è 0-0-0. Per impostare la propria combinazione, seguire le istruzioni:

1. Impostare i quadranti con i numeri 0-0-0 della combinazione originale.
2. Premere il pulsante di reset (A) con una punta fino a quando non si sente un click. (vedere figura 1)

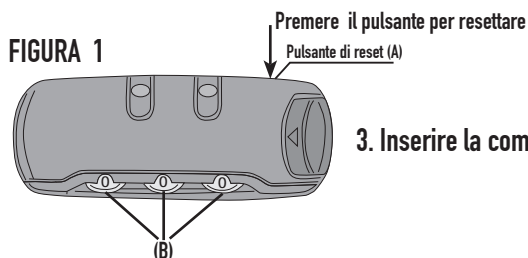

3. Inserire la combinazione scelta ruotando le rotelle (B).

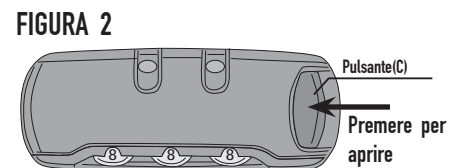

4. Premere il pulsante (C), come indicato dalla figura 2, per fare in modo che il pulsante di reset (A) fuoriesca, a conferma di questo si sentirà un "click".

Una volta settata la combinazione, segnare il numero per evitare di dimenticarla. Per resettare i numeri, ripetere i passi precedenti.

**EN** The original number 0-0-0. To set your personal combination, follow these step:

1. Put the dials at its original numbers 0-0-0.
2. Press down the reset button (A) with a tool until hear the "click" sound. (as per pic.1)

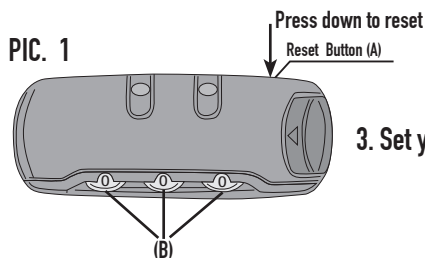

3. Set your combination by turning the dials (B).

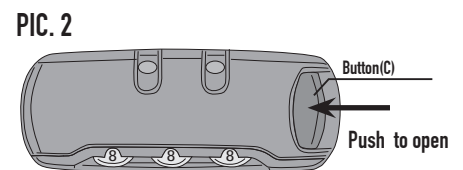

4. Push the button (C) towards the direction of arrow (as per pic.2) and reset button (A) will be back when you hear "click" sound.

Now you have finished setting your personal combination. Please remember it and repeat above steps to reset numbers.

# WL901

## VALIGIA SEMIRIGIDA CON SISTEMA DI ATTACCO MONOKEY - SEMI-RIGID CASE WITH MONOKEY ATTACHMENT SYSTEM TOP CASE SEMI-RIGIDE AVEC SYSTÈME DE FIXATION MONOKEY - HALBSTARRER KOFFER MIT HALTERUNGSSYSTEM MONOKEY MALETA SEMIRRÍGIDA CON SISTEMA DE FIJACIÓN MONOKEY- MALA SEMI-RÍGIDA COM SISTEMA DE FIXAÇÃO MONOKEY

**DE** Die ursprüngliche Zahlenkombination ist 0-0-0. Zum Einstellen Ihrer eigenen Kombination gehen Sie wie folgt vor:

1. Stellen Sie mit den Zahlenscheiben die ursprüngliche Zahlenkombination 0-0-0 ein.
2. Drücken Sie die Rückstelltaste (a) mit einem spitzen Gegenstand bis Sie ein „Klicken“ hören (siehe Abb. 1).

ABB. 1  
Zum Zurückstellen  
Rückstelltaste drücken (A)

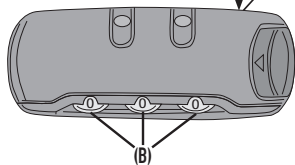

3. Stellen Sie die gewünschte Kombination durch Drehen der Scheiben (b).

ABB. 2

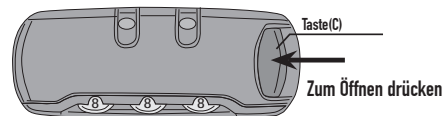

4. Drücken Sie dann die Taste (c) in Pfeilrichtung hinein (siehe Abb. 2) – die Rückstelltaste (a) springt daraufhin mit erneutem „Klicken“ wieder zurück

**FR** Le code prédéfini est 0-0-0. Pour définir votre combinaison personnelle, suivre ces étapes :

1. Placer les molettes sur le code prédéfini 0-0-0
2. Enfoncer le bouton de réinitialisation (A) avec un outil jusqu'à entendre un déclic (conformément à l'image 1).

IMAGE 1  
Enfoncer pour réinitialiser  
Bouton de réinitialisation

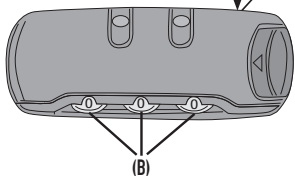

3. Définir votre combinaison en faisant tourner les molettes (B).

IMAGE 2

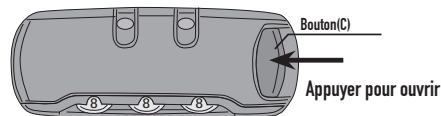

4. Enfoncer le bouton (C) en direction de la flèche (conformément à l'image 2) ; le bouton de réinitialisation (A) revient en position initiale lorsque le déclic retentit.

Votre combinaison personnelle est maintenant définie. Veillez à ne pas l'oublier. Veuillez répéter les étapes ci-dessus pour réinitialiser les chiffres.

**ES** El número original es 0-0-0. Para configurar tu combinación personal, sigue los pasos siguientes:

1. Marcar las teclas en sus números originales 0-0-0.
2. Pulsar el botón de reset (A) con una herramienta hasta oír el sonido “clic” (como en la fig. 1)

FIG. 1  
Para resetear, pulsar el botón  
Botón de Reset (A)

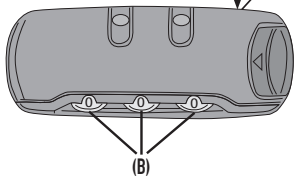

3. Ajustar la combinación marcando las teclas (B).

FIG. 2

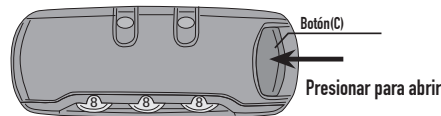

4. Pulsar el botón (C) hacia la dirección de la flecha (como en la fig. 2) y el botón de reset (A) volverá a su posición cuando se oiga el sonido “clic”.

Ahora has terminado de configurar tu combinación personal. Apréndetela de memoria. Repetir los pasos anteriores para resetear los números.

**PT** O número original é 0-0-0. Para programar sua própria combinação, siga os passos abaixo:

1. Coloque os discos nos números originais 0-0-0.
2. Aperte o botão de reinicialização (A) com uma ferramenta até ouvir um “clique” (conforme a Fig. 1).

FIG. 1  
Aperte para redefinir  
Botão de Reinicialização (A)

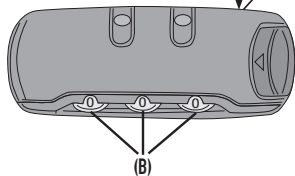

3. Programe sua combinação girando os discos (B).

FIG. 2

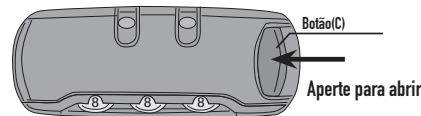

4. Aperte o botão (C) na direção da seta (conforme a Fig. 2) e o botão de reinicialização (A) retornará quando ouvir um “clique”.

Sua própria combinação foi programada. Lembre-se dela. Repita os passos acima para redefinir os números.